

2017 年度立命館大学学園祭
BKC 祭典 ステージ企画

11月26日(日)実施

募集冊子

【受付日】9月26日(火)～29日(金)

【受付時間】18:00～21:00

【受付場所】びわこ・くさつキャンパス(以下、BKC)

セントラルアーク4階セントラルアクトオフィス

※本募集冊子による受付は BKC 祭典における出演のみです。

衣笠キャンパス出演に関しては当該キャンパスにて配布されます。

発行元:学友会中央事務局特別事業部

目次

P.1	…目次
P.2	…学園祭テーマについて
P.3～4	…セントラルステージについて
P.5～6	…ビーイングステージについて
P.7	…出演に関する禁止事項
P.8	…出演までの流れ
P.9	…受付について
P.10	…選考会について
P.11	…ヒアリングについて
P.12	…個人情報保護に関する規約
P.13	…提出物チェックリスト
P.14	…お問い合わせ先

学園祭テーマについて

【2017 年度立命館大学学園祭テーマ】

Beyond Borders

～ 恐れるな、踏み出せ。～

今年度の学園祭テーマは「Beyond Borders ～恐れるな、踏み出せ。～」です。国籍・性別・年齢・学部・団体などの様々な境界を越えることによって多様性を獲得し、可能性を拡大することができます。そこで、学園祭に参画・参加するすべての人の可能性を拓げるために、境界を越える一歩を恐れずに踏み出してほしいという思いが込められています。

【BKC コンセプト】

「表現×LIVE」

BKC 祭典では、「多種多様な表現の場」によって学生が持つ可能性を最大限に引き出し、さらに学生の限界を超えていくことを目標とします。また、広大な敷地を利用したスケールの大きい「迫力満点の祭典」を行いたいという思いが込められています。

セントラルステージについて

日 時：11月26日(日) 10:00~17:30

場 所：BKC セントラルサーカス
※詳しくは配置図を参考ください。

募集枠：16団体

【ステージの場所】

下図の★の場所がステージです。

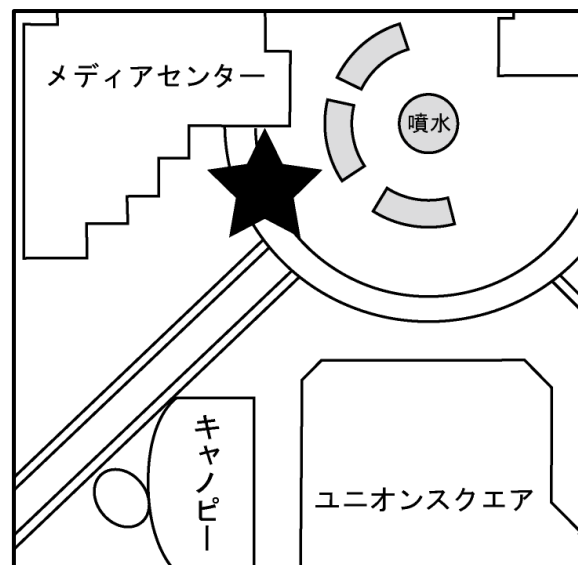

【特長】

- 圧倒的な舞台の広さにより迫力のある発表ができます。
- 本格的な音響設備と照明設備による幅広い表現が可能です。
- キャンパスのほぼ中央に位置するため高い集客率が期待できます。

【イメージ図】

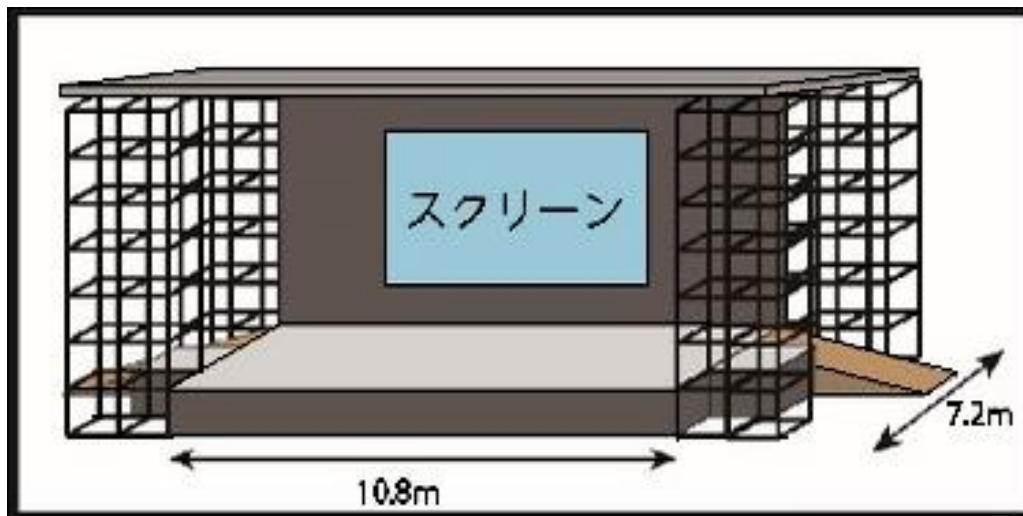

【発表時間について】

1 団体当たり、出演時間は 15 分です。(転換時間は含みません)
団体代表者、企画責任者が立命館大学の学部生であること

【応募資格】

- ① 団体代表者、企画責任者が立命館大学の学部生であること
 - ② メンバーの半分以上が立命館大学の学部生であること
- ※有志団体であっても上記の規定を満たしていれば出演していただけます。

【転換時間について】

発表ごとの転換時間は 10 分～15 分とします。また、転換時にインタビューをさせていただきます。インタビュー内容につきましてはヒアリング時に決定いたします。

※ヒアリングについては P.11 を参照してください。

【雨天時の対応について】

セントラルステージには屋根があるため雨天時も原則実施します。
ただし、大雨などにより特別事業部・RBC・学園祭実行委員会の三者で実施が困難だと判断した場合、ステージ企画を中断・中止いたします。あらかじめご了承ください。

ビーイングステージについて

日 時：11月26日(日) 10:30~17:00

場 所：BKC ビーイングスクエア
※詳しくは配置図をご覧ください。

募集枠：14 団体

【ステージの場所】

下図の★の場所がステージです。

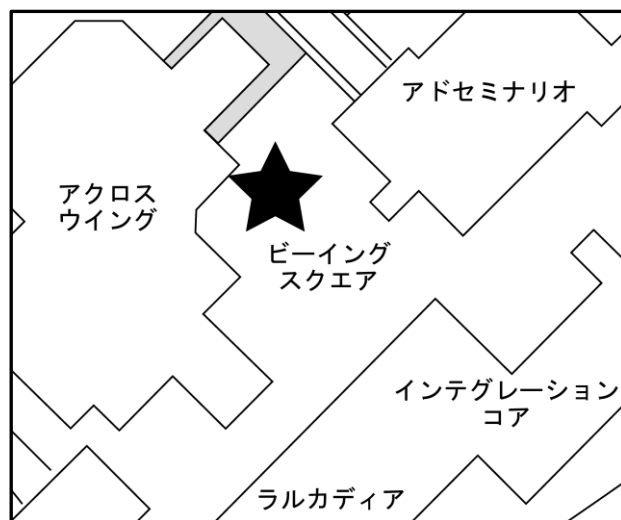

【特長】

- 観客との距離が近く、パフォーマンスなどを間近で見せることができます。
- ステージ上とステージ下の両方を広く使うことが可能です。
- 幅約 8.0m、奥行き約 6.0m、高さ約 1.0m のシンプルなステージです。

【イメージ図】

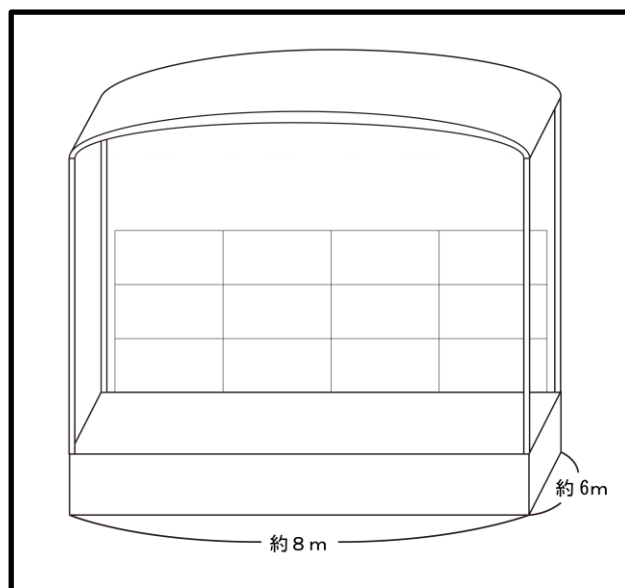

【発表時間について】

1 団体当たり、出演時間は 15 分です。(転換時間は含みません)

【応募資格】

- ① 団体代表者、企画責任者が立命館大学の学部生であること
 - ② メンバーの半分以上が立命館大学の学部生であること
- ※有志団体であっても上記の規定を満たしていれば出演していただけます。

【転換時間について】

発表ごとの転換時間は 10 分～15 分とします。また、転換時にインタビューをさせていただきます。インタビュー内容につきましてはヒアリング時に決定いたします。

※ヒアリングについては P.11 を参照してください。

【雨天時の対応について】

雨により特別事業部・RBC・学園祭実行委員会の三者で実施が困難だと判断した場合、ステージ企画を中断・中止いたします。あらかじめご了承ください。

出演に関する禁止事項

- ① 発表の中で他人を誹謗・中傷する行為及び発言
- ② 発表内容が公序良俗に反するもの
- ③ 宗教・政治的な発表を行うこと
- ④ ステージ上の機材・備品等の破損や損害
- ⑤ その他特別事業部、学園祭実行委員会が不適切と判断した行為や発言

※機材や備品を破損した場合、特別事業部は一切の責任を負いません。

※これらの事項に違反した場合は、弁償などの処置をとらせていただきます。あらかじめご了承ください。

出演までの流れ

① 受付 詳細 P.9

日時：9月26日(火)～29日(金) 18:00～21:00

場所：セントラルアーク4階セントラルアクトオフィス

② 選考会 詳細 P.10

日時：9月30日(土)

選考会はあらかじめ提出していただいた映像とエントリーシートで行うため、直接来ていただく必要はありません。

③ 選考会通過団体発表

日時：10月1日(日) 13:00～

※選考会通過団体の発表は電話をもってかえさせていただきます。

企画責任者や団体責任者の方は10月1日(日)の午後以降は電話に出られるようご準備をお願いいたします。

④ ヒアリング 詳細 P.11

〈セントラルステージ〉 1回目：10月2日(月)～7日(土)

2回目：10月30日(月)～11月3日(金)

〈ビーイングステージ〉 1回目：10月2日(月)～6日(金)

2回目：10月30日(月)～11月3日(金)

⑤ リハーサル

11月25日(土)

セントラルステージ：12:00～

ビーイングステージ：12:00～

⑥ 本番

11月26日(日)

セントラルステージ：10:00～

ビーイングステージ：10:30～

受付に関して

【日時】

9月26日(火)～29日(金) 18:00～21:00

【出演場所】

セントラルアーク4階セントラルアクトオフィス

【応募資格】

- ① 団体代表者、企画責任者が立命館大学の学部生であること
- ② メンバーの半分以上が立命館大学の学部生であること

※有志団体であっても上記の規定を満たしていれば出演していただけます。

【募集团体数】

セントラルステージ：16 団体

ビーイングステージ：14 団体

【提出物】

原本1枚、コピー2枚

エントリーシート

原本1枚、コピー1枚

誓約書(捺印がされているもの)

ヒアリング希望日程表

出演者リスト

学生証のコピー(責任者/他大学の方/有志団体は全員分)

身分証のコピー(社会人の方)

車輻入構申請書

電力使用願

原本のみ

選考会用映像 DVD(できるだけ当日の発表に近いもの)

【禁止事項】

- ・最終日は非常に込み合いますので受付は早めにお済ませください。
- ・上記日時に受付ができない場合は『**受付開始日より前**』にご連絡ください。
事前連絡をいただいた場合のみ受付時間外にも受付を行います。

選考会に関して

【日時】

9月30日(土)

【選考方法】

多数の応募が予想されるため、提出していただいた発表の映像とエントリーシートに書いていただいた団体の紹介をもとに、下記の審査項目で選考を行います。

【選考者】

学園祭実行委員会、RBC、学術本部・学芸総部本部、特別事業部

【審査項目】

- ① 発表完成度 10点
 - ② 学園祭テーマに合っているか 5点
 - ③ 各ステージの特長に合っているか 5点
- ※学園祭テーマについてはP.2を参照してください。

【発表映像について】

- ・映像は15分以内とします。
 - ・できる限り当日に行う発表に近い内容となるようお願いいたします。
- ※映像は編集による演出等を行っていないものを提出してください。

※複数のステージに応募することは可能ですが、1つでも多くの団体が出演できるよう原則1団体1ステージのみの出演とさせていただきます。

直接選考会に参加していただく必要はありません。

選考会の過程に関しては一切お答えすることができませんのであらかじめご了承ください。

ヒアリングに関して

- 特別事業部の各ステージ担当及び RBC によるヒアリング(出演に向けた話し合い)を 2 回(場合によっては 3 回)行います。
- 1 回目のヒアリングは約 1 時間、2 回目以降のヒアリングは約 2 時間を予定しています。
- 受付時に提出していただく「ヒアリング希望日程表」に基づき決定します。
- ヒアリングの日程は選考会結果の連絡時にご連絡します。

【ヒアリング日時】

〈セントラルステージ〉

1 回目:10 月 2 日(月)~7 日(土)

18:00~ ※7 日(土)は 13:00~17:00 の時間に行います

2 回目:10 月 30 日(月)~11 月 3 日(金)

18:00~

〈ビーイングステージ〉

1 回目:10 月 2 日(月)~6 日(金)

18:00~

2 回目:10 月 30 日(月)~11 月 3 日(金)

18:00~

【ヒアリング場所】

セントラルアーク 4 階セントラルアクトオフィスにお越しください。

【注意事項】

- ヒアリングは時間厳守でお願いします。
万が一遅れる場合は必ず P.14 の問い合わせ先に連絡するようにしてください。
- ヒアリングは発表内容がわかる方を含めた 2 人以上で参加してください。
また、原則 1 回目と 2 回目は同じ方が参加するようにしてください。

個人情報保護に関する規約

(目的)

第一条

本規約は、特別事業部が活動上所持する個人情報に関して規定するものである。

(定義)

第二条

本規約において個人情報とは、個人に関する氏名、住所、生年月日、電話番号、電子メールアドレス、学生証番号などの個人を識別できる情報をいう。

(責務)

第三条

特別事業部は、個人情報保護に関してこの規約を順守する責を負う。

(管理責任者)

第四条

特別事業部における個人情報の保護に関して、特別事業部長を管理責任者に置く。

第五条

管理責任者は、特別事業部員が本規約を順守するよう指導・監督する。

(安全管理)

第六条

特別事業部は、第三者から個人情報が閲覧されないよう厳重に管理する。

(利用目的)

第七条

特別事業部は、立命館大学学園祭における企画もしくは計画の立案及び運営を行う上で必要な業務に限って個人情報を利用する。

(破棄)

第八条

特別事業部は、前条で定めたすべての業務が終了した後、早急に個人情報を破棄する。

第九条

特別事業部は、個人情報を第三者に提供しない。

第十条

前条に関わらず以下のいずれかに該当する場合は、特別事業部は個人情報を第三者に提供することがある。

- ① 提供者から承諾を得た場合。
- ② 警察や裁判所などから事件捜査に関わる情報開示の依頼があった場合
- ③ 法令に基づく場合

提出物リスト

用意できたものにチェックを入れましょう！

提出物は全て原本(A4片面印刷)とコピー(A4片面印刷)を

そろえて持参のほど、宜しくお願いします。

- エントリーシート 3部
- 誓約書(捺印がされているもの) 2部
- ヒアリング希望日程表 2部
- 出演者リスト 2部
- (1枚では足りない場合はコピーしてご記入ください)
- 学生証のコピー 2部(責任者/他大学の方/有志団体は全員分)
- 身分証のコピー 2部(社会人の方)
- 選考会用映像DVD(できる限り当日の発表に近いもの)

～以下の書類は必要に応じて提出してください～

- 車輜入構申請書 2部
- 電力使用願 2部

お問い合わせ先

特別事業部 BKC 支局

B K C セントラルアーク 4 階
セントラルアクトオフィス

(T E L) 077-561-3990

(M A I L) info@r-circle.net

※MAIL でのお問い合わせの際は、「BKC ステージに関して」と件名に
記入をお願いいたします。