

【受付日時】 10月2日(火)～10月4日(木)
18:00～20:00

【受付場所】 びわこ・くさつキャンパス(以下、BKC)
セントラルアーク 4階セントラルアクトオフィス

※本募集冊子による受付は BKC祭典に
おけるステージ企画の出演のみです。

発行元：学友会中央事務局特別事業部

目次

- P.1 …目次
- P.2 …学園祭テーマについて
- P.3～5 …セントラルステージについて
- P.6～7 …ビーイングステージについて
- P.8 …出演に関する禁止事項
- P.9 …出演までの流れ
- P.10 …受付について
- P.11 …選考会について
- P.12 …ヒアリングについて
- P.13 …個人情報保護に関する規約
- P.14 …提出物チェックリスト
- P.15 …お問い合わせ先

学園祭テーマについて

【2018 年度立命館大学学園祭テーマ】



今年度の学園祭テーマは「Be hungry.」です 学園祭において
成果を発信する者は自身のパフォーマンスに上限を定めるのではなく、
少しでも良いものになるよう貪欲に取り組んで欲しい。
という思いが込められています。

【BKC コンセプト】

「Lively」

BKC 祭典では、「多種多様な表現の場」によって学生が持つにぎやかさ、
あざやかさを引き出し、BKC 祭典が盛大に盛り上がって欲しいという思い
が込められています。

セントラルステージについて

【ステージの場所】

下図の★の場所がステージです。

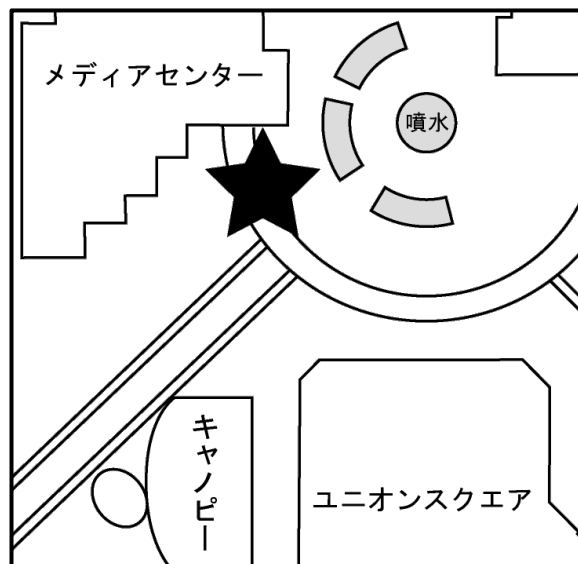

【特長】

- 圧倒的な舞台の広さにより迫力のある発表ができます。
- 本格的な音響設備と照明設備による幅広い表現が可能です。
- 多くの来場者に団体の発表を見てもらうことができます。

【イメージ図】

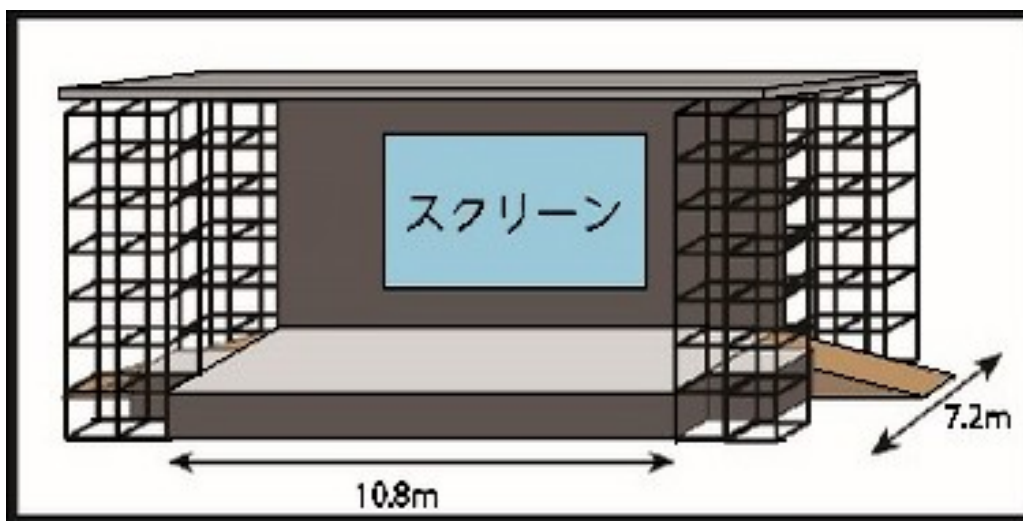

【雨天時の対応について】 セントラルステージには屋根があるため雨天時も原則実施します。ただし、大雨などにより学園祭実行委員会・立命館大学放送局・特別事業部の三者で実施が困難だと判断した場合、ステージ企画を中断・中止いたします。あらかじめご了承ください。

通常発表枠

日 時：11月25日(日) 10:20～12:00
13:40～17:15

場 所：BKC セントラルサーカス
※詳しくは配置図を参考ください。

募集枠：13団体

【発表時間について】

1団体当たり、出演時間は15分です。(転換時間は含みません)

【応募資格】

- ① 団体責任者、企画責任者が立命館大学の学部生であること
 - ② メンバーの半分以上が立命館大学の学部生であること
- ※有志団体であっても上記の規定を満たしていれば出演していただけます。

【転換時間について】

発表ごとの転換時間は10分～15分とします。また、転換時にインタビューをさせていただきます。インタビュー内容につきましてはヒアリング時に決定いたします。

※ヒアリングについてはP.12を参照してください。

BKC ROCK FES(特別発表枠)

日 時：11月26日(日) 12:10~13:30

場 所：BKC セントラルサーカス
※詳しくは配置図を参考ください。

募集枠：3 団体

【BKC ROCK FES の特長】

- 通常発表より発表時間が5分長いので演奏できる曲が増えます。
 - 火花を散らすスパークルの特殊効果があります。
- ※発表の中に一般的に有名な曲を1曲以上含めてください。

【発表時間について】

1 団体当たり、出演時間は20分です。(転換時間は含みません)

【応募資格】

- ①団体責任者、企画責任者が立命館大学の学部生であること
 - ②メンバーの半分以上が立命館大学の学部生であること
 - ③発表に楽器を使用する団体であること
 - ④一般的によく知られている曲を1曲以上やること
- ※有志団体であっても上記の規定を満たしていれば出演していただけます。
※スパークルの特殊効果に同意できない場合は申し込みができません。

【転換時間について】

発表ごとの転換時間は10分とします。また、転換時にインタビューをさせていただきます。インタビュー内容につきましてはヒアリング時に決定いたします。
※ヒアリングについてはP.12を参照してください。

ビーイングステージについて

日 時：11月25日(日) 10:15~17:25

場 所：BKC ビーイングスクエア
※詳しくは配置図をご覧ください。

募集枠：14団体

【ステージの場所】

下図の★の場所がステージです。

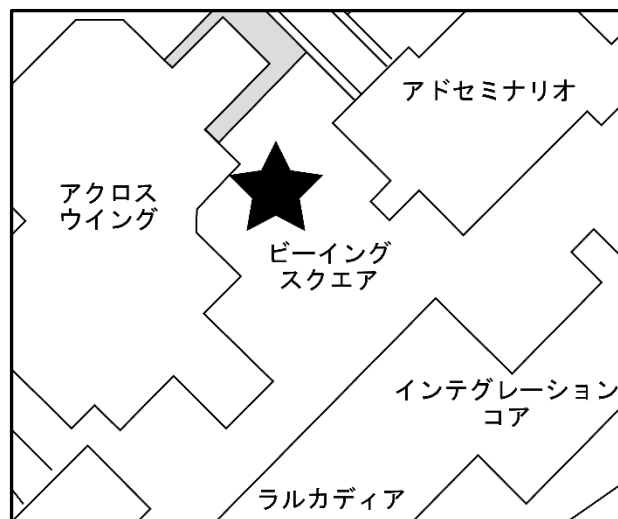

【特長】

- 観客との距離が近く、パフォーマンスなどを間近で見せることができます。
- ステージ上とステージ下の両方を広く使うことが可能です。
- 幅約8m、奥行き約6m、高さ約1mのシンプルなステージです。

【イメージ図】

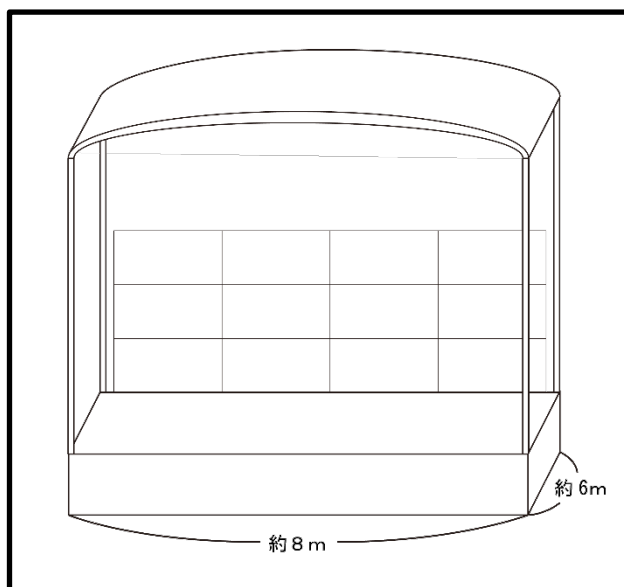

【発表時間について】

1 団体当たり、出演時間は 15 分です。(転換時間は含みません)

【応募資格】

- ①団体責任者、企画責任者が立命館大学の学部生であること
 - ②メンバーの半分以上が立命館大学の学部生であること
- ※有志団体であっても上記の規定を満たしていれば出演していただけます。

【転換時間について】

発表ごとの転換時間は 10 分とします。また、転換時にインタビューをさせていただきます。インタビュー内容につきましてはヒアリング時に決定いたします。
※ヒアリングについては P.12 を参照してください。

【雨天時の対応について】

雨により学園祭実行委員会・立命館大学放送局・特別事業部で実施が困難だと判断した場合、ステージ企画を中断・中止いたします。あらかじめご了承ください。

出演に関する禁止事項

- ①発表の中で他人を誹謗・中傷する行為及び発言
- ②発表内容が公序良俗に反するもの
- ③宗教・政治的な発表を行うこと
- ④ステージ上の機材・備品等の破損や損害
- ⑤その他特別事業部、学園祭実行委員会が不適切と判断した行為や発言

※機材や備品を破損した場合、特別事業部は一切の責任を負いません。

※これらの事項に違反した場合は、弁償などの処置をとらせていただきます。あらかじめご了承ください。

出演までの流れ

① 受付 詳細P.10

日時：10月2日(火)～4日(木) 18:00～20:00

場所：セントラルアーク4階セントラルアクトオフィス

② 選考会 詳細P.11

日時：10月7日(日)

選考会はあらかじめ提出していただいた映像とエントリーシートで行うため、直接来ていただく必要はありません。

③ 選考会通過団体発表

日時：10月7日(日) 17:00～

※選考会通過団体の発表は電話をもってかえさせていただきます。

企画責任者や団体責任者の方は10月7日(日)の17時以降は電話に出られるようご準備お願いいたします。

④ ヒアリング 詳細P.12

〈セントラルステージ〉 1回目：10月9日(火)～12日(金)

2回目：10月16日(火)～10月19日(金)

〈ビーイングステージ〉 1回目：10月9日(火)～12日(金)

2回目：10月16日(火)～10月19日(金)

⑤ リハーサル

11月24日(土)

セントラルステージ：12:00～

ビーイングステージ：12:00～

⑥ 本番

11月25日(日) セントラルス

テージ：10:20～ ビーイング

ステージ：10:15～

受付に関して

【日時】

10月2日(火)～4日(木) 18:00～20:00

【出演場所】

セントラルアーク 4階セントラルアクトオフィス

【応募資格】

- ① 団体代表者、企画責任者が立命館大学の学部生であること
 - ② メンバーの半分以上が立命館大学の学部生であること
- ※有志団体であっても上記の規定を満たしていれば出演していただけます。

【募集団体数】

セントラルステージ：16 団体 (内、BKC ROCK FES3 団体を含む)

ビーイングステージ：14 団体

【提出物】

原本 1 枚、コピー 2 枚

エントリーシート

原本 1 枚、コピー 1 枚

誓約書(捺印がされているもの)

ヒアリング希望日程表

出演者リスト

学生証のコピー(責任者/他大学の方/有志団体は全員分)

身分証のコピー(社会人の方)

車輻入構申請書

電力使用願

原本のみ

選考会用映像 DVD(できるだけ当日の発表に近いもの)

【禁止事項】

- ・最終日は非常に込み合いますので受付は早めにお済ませください。
- ・上記日時に受付ができない場合は『受付開始日より前』にご連絡ください。
事前連絡をいただいた場合のみ受付時間外にも受付を行います。

選考会に関して

【日時】

10月7日(日)

【選考方法】

多数の応募が予想されるため、提出していただいた発表の映像とエントリーシートに書いていただいた団体の紹介をもとに、下記の審査項目で選考を行います。

【選考者】

学園祭実行委員会、立命館大学放送局、学術本部、学芸総部本部、特別事業部

【審査項目】（セントラルステージ通常発表）

- ① 発表完成度 10点
- ② パフォーマンス性 10点
- ③ ステージ特性を活かせるか 10点

【審査項目】（セントラルステージ BKC ROCK FES）

- ① 発表完成度 10点
- ② パフォーマンス性 10点
- ③ 来場者に受け入れられやすいか 10点

【審査項目】（ビーイングステージ）

- ④ 発表完成度 15点
- ⑤ ビーイングステージでの発表に適切であるか 10点
- ⑥ 学園祭のテーマに合っているか 5点
※学園祭のテーマについてはP.2参照

※複数のステージに応募することは可能ですが、1つでも多くの団体が出演できるように原則1団体1ステージのみの出演とさせていただきます。

直接選考会に参加していただく必要はありません。選考会の過程に関しては一切お答えすることができませんのであらかじめご了承下さい。

ヒアリングに関して

- 特別事業部及び立命館大学放送局によるヒアリング(出演に向けた話し合いを2回(場合によっては3回以上)行います。
- 1回目のヒアリングは約1時間、2回目以降のヒアリングは約30分を予定しています。
- 受付時に提出していただく「ヒアリング希望日程表」に基づき決定します。
- ヒアリングの日程は選考会結果の連絡時にご連絡します。

【ヒアリング日時】

〈セントラルステージ〉

1回目：10月9日(火)～10月12日(金)
18:00～

2回目：10月16日(火)～10月19日(金)
18:00～

〈ビーイングステージ〉

1回目：10月9日(火)～10月12日(金)
18:00～

2回目：10月16日(火)～10月19日(金)
18:00～

【集合場所】

セントラルアーク 4階セントラルアクトオフィス

【注意事項】

- ヒアリングは時間厳守でお願いします。万が一遅れる場合は必ずP.15の問い合わせ先に連絡するようにしてください。
- ヒアリングは発表内容がわかる方を含めた2人以上で参加してください。また、原則1回目と2回目は同じ方が参加するようにしてください。

個人情報保護に関する規約

(目的)

第1条 本規約は、特別事業部（以下、本事業部）が活動上取得する個人情報の保護に関して規定するものである。

(定義)

第2条 本規約において個人情報とは、個人に関する氏名、住所、生年月日、電話番号、電子メールアドレス、学生証番号などの個人を識別できる情報をいう。

(責務)

第3条 本事業部は、個人情報保護に関してこの規約を遵守する責を負う。

(管理責任者)

第4条 本事業部における個人情報の取扱責任者として、本事業部長を管理責任者に置く。

第5条 管理責任者は、本事業部員が本規約を遵守するように指導・監督する。

(安全管理)

第6条 本事業部は、第三者から個人情報が閲覧されることのないよう、厳重に管理する。

(利用目的)

第7条 本事業部は、学園祭における企画もしくは計画の立案および運営を行う上で必要な業務に限って個人情報を利用する。

(廃棄)

第8条 本事業部は前条で定めた全ての業務が終了した後、早急に個人情報を廃棄する。

(第三者への提供)

第9条 本事業部は、個人情報を第三者に提供しない。

第10条 前条に関わらず、以下のいずれかに該当する場合は、本事業部は個人情報を第三者に提供することがある。

- ① 提供者からの承諾を得た場合
- ② 警察や裁判所などから事件捜査に関わる情報開示の依頼があった場合
- ③ 法令に基づく場合

提出物リスト

提出物は全て原本(A4片面印刷)とコピー(A4片面印刷)を
そろえて持参のほど、宜しくお願いします。

- エントリーシート 3部
 - 誓約書(捺印がされているもの) 2部
 - ヒアリング希望日程表 2部
 - 出演者リスト 2部
- (1枚では足りない場合はコピーしてご記入ください)
- 学生証のコピー 2部(責任者/他大学の方/有志団体
は全員分)
 - 身分証のコピー 2部(社会人の方)
 - 選考会用映像 DVD

(できる限り当日の発表に近いもの、5分程度)

※映像は編集による演出等を行っているものは不可

～以下の書類は必要に応じて提出してください～

- 車輛入構申請書 2部
- 電力使用願 2部

お問い合わせ先

特別事業部(BKC)

場 所 セントラルアーク 4 階
セントラルアクトオフィス

電 話 077-561-3990

E-MAIL info@r-circle.net

対応時間 13:00~17:00

※お問い合わせの際は、「BKC ステージに関して」と件名を
お願いいたします。