

2019 年度立命館大学学園祭
BKC 祭典 ステージ企画
12月1日(日)実施
募集冊子

【受付日】 9月26日(木)~28日(土)

【受付時間】 26、27日 18:00~20:00

28日 10:00~14:00

【受付場所】 びわこ・くさつキャンパス(以下、BKC)

セントラルアーク3階ミーティングルーム2,3

※本募集冊子による受付は BKC 祭典におけるステージ企画の出演のみです。

発行元：学友会中央事務局特別事業部

目次

P.1	…目次
P.2	…学園祭テーマについて
P.3～5	…セントラルステージについて
P.6～7	…ビーイングステージについて
P.8～9	…アドバンスステージについて
P.10	…出演に関する禁止事項
P.11	…出演までの流れ
P.12	…受付について
P.13	…選考会について
P.14	…ヒアリングについて
P.15	…個人情報保護に関する規約
P.16	…提出物チェックリスト
P.17	…お問い合わせ先

学園祭テーマについて

【2019 年度立命館大学学園祭テーマ】



今年度は「Makes you wonder.」を学園祭テーマとして掲げています。
学園祭の全ての参加者が主体的に参加したくなる「ワクワクする学園祭」を
創り上げるように実行委員一同尽力してまいりました。
ステージ出演を希望する皆さんには、単に日頃の活動の成果発表をするだけ
ではなく、是非観客の方々がワクワクするような発表をしていただきたいと
思っています。

セントラルステージについて

【ステージの場所】

下図の★の場所がステージです。

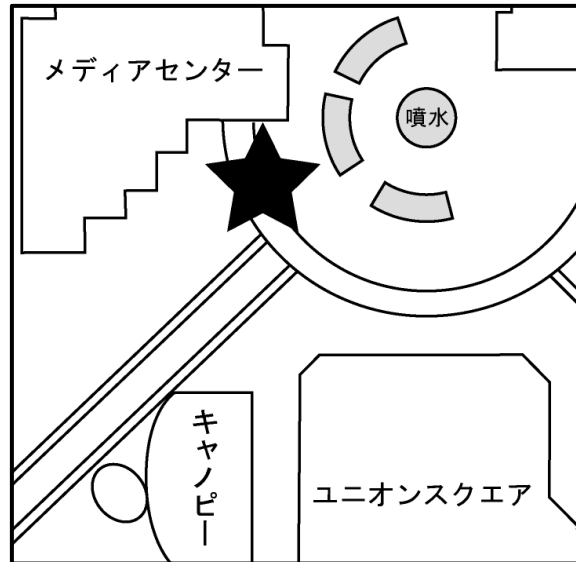

【特長】

- ・ 圧倒的なステージの広さにより、迫力のある発表ができます。
- ・ 本格的な音響設備と照明設備による幅広い表現が可能です。
- ・ 多くの来場者に団体の発表を見てもらうことができます。

【イメージ図】

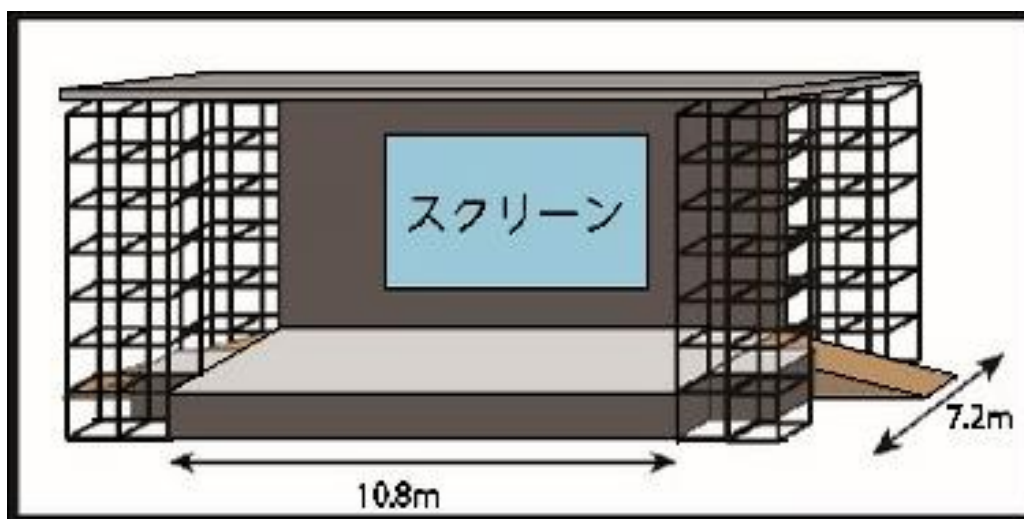

【雨天時の対応について】

セントラルステージには屋根があるため、雨天時も原則実施します。ただし、大雨などにより特別事業部・RBC・学園祭実行委員会・ステージ業者で実施が困難と判断した場合、ステージ企画を中断・中止致します。あらかじめご了承ください。

通常発表枠

日 時：12月1日(日) 10:30～17:25

場 所：BKC セントラルサーカス
※詳しくは配置図を参考ください。

募集枠：8団体

【発表時間について】

1団体当たり、出演時間は15分です。(転換時間は含みません)

【応募資格】

- ① 団体代表者、企画責任者が立命館大学の学部生であること
- ② メンバーの半分以上が立命館大学の学部生であること

※有志団体であっても上記の規定を満たしていれば出演していただけます。

【転換時間について】

発表ごとの転換時間は10分とします。また、転換時にインタビューをさせていただきます。インタビュー内容につきましてはヒアリング時に決定致します。
※ヒアリングについてはP.14を参照してください。

ROCK in BKC Festa(特別発表枠)

日 時：12月1日(日) 11:20～12:50

場 所：BKC セントラルサーカス
※詳しくは配置図を参考ください。

募集枠：4団体

【ROCK in BKC Festa の特徴】

- ・楽器を使用する音楽団体のみ募集します。
 - ・約2時間に及び、音楽団体を連続して出演させることで、音楽フェスに近い雰囲気を形成します。
 - ・垂直に煙を噴き上げるCO2ジェットの特殊効果を使用します。
 - ・人工の雪を降らせるスノーホーンの特​​殊効果を使用します。
- ※発表の中に一般的に有名な曲を1曲以上含めてください。

【発表時間について】

1団体当たり、出演時間は15分です。(転換時間は含みません)

【応募資格】

- ① 団体代表者、企画責任者が立命館大学の学部生であること
- ② メンバーの半分以上が立命館大学の学部生であること
- ③ 発表に楽器を使用する団体であること
- ④ 一般的によく知られている曲を1曲以上披露すること

※有志団体であっても上記の規定を満たしていれば出演していただけます。

※特殊効果に同意できない場合は申し込みができません。

【転換時間について】

発表ごとの転換時間は10分とします。また、転換時にインタビューをさせていただきます。インタビュー内容につきましてはヒアリング時に決定致します。

※ヒアリングについてはP.14を参照してください。

ビーイングステージについて

日 時：12月1日(日) 10:15~17:20

場 所：BKC ビーイングスクエア
※詳しくは配置図をご覧ください。

募集枠：15 団体

【ステージの場所】

下図の★の場所がステージです。

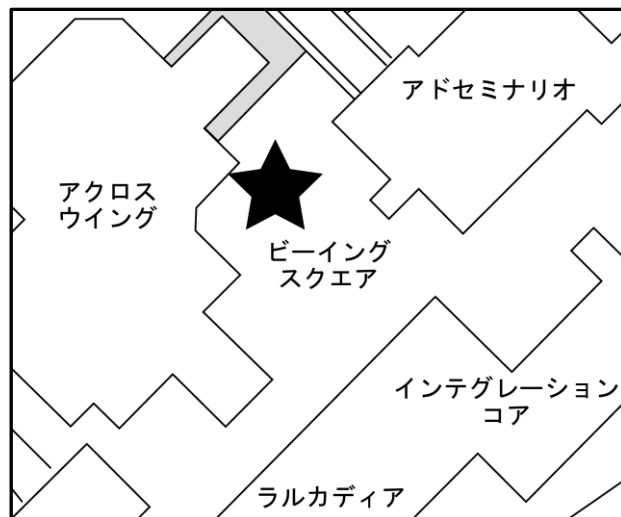

【特徴】

- 観客との距離が近く、パフォーマンスなどを間近で見せることができます。
- 幅 7.2m、奥行き 5.4m、高さ 1.0m のシンプルなステージです。

【イメージ図】

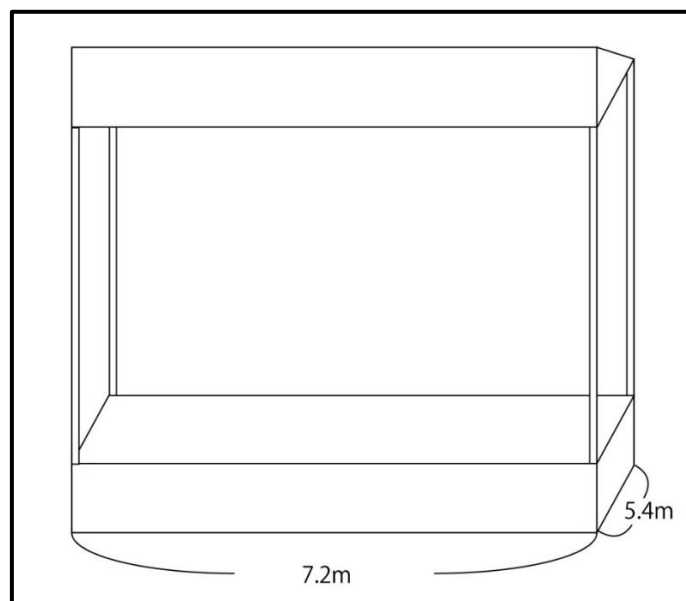

【発表時間について】

1 団体当たり、出演時間は 15 分です。(転換時間は含みません)

【応募資格】

- ① 団体代表者、企画責任者が立命館大学の学部生であること
 - ② メンバーの半分以上が立命館大学の学部生であること
- ※有志団体であっても上記の規定を満たしていれば出演していただけます。

【転換時間について】

発表ごとの転換時間は 10 分とします。また、転換時にインタビューをさせていただきます。インタビュー内容につきましてはヒアリング時に決定致します。
※ヒアリングについては P.14 を参照してください。

【雨天時の対応について】

ピーイングステージには屋根があるため、雨天時も原則実施します。ただし、大雨などにより特別事業部・RBC・学園祭実行委員会・ステージ業者で実施が困難と判断した場合、ステージ企画を中断・中止致します。あらかじめご了承ください。

アドバンスステージについて

日 時：12月1日(日) 10:30~17:20

場 所：BKC キャンパスプロムナード
(クリエーションコアとカラーニングハウスⅡの間)
※詳しくは配置図をご覧ください。

募集枠：14団体

【ステージの場所】

下図の★の場所がステージです。

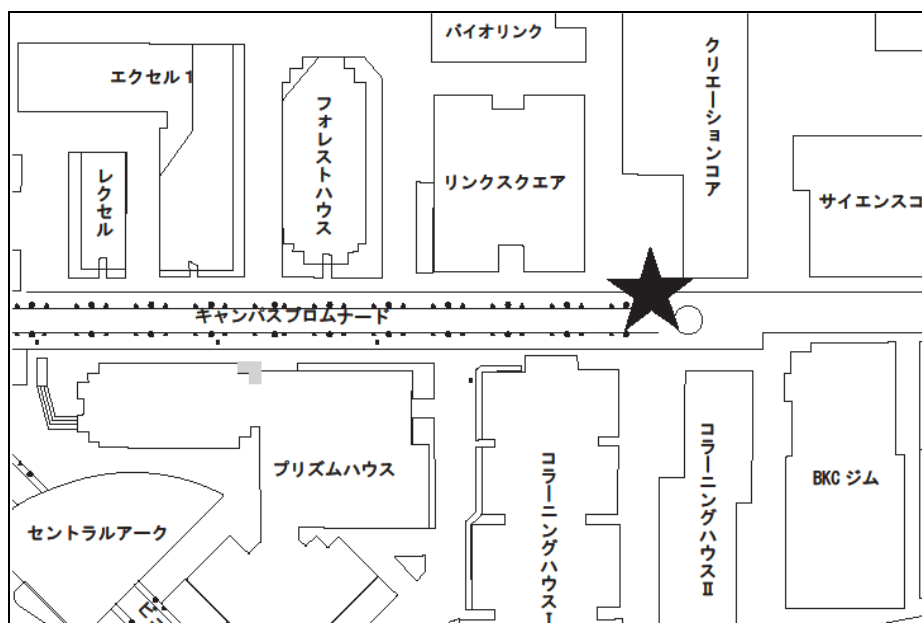

【特徴】

- 本年度から新設したステージです。例年のビーイングステージと同様の規模です。
- 観客との距離が近く、パフォーマンスなどを間近で見せることができます。
- 幅 7.2m、奥行 5.4m、高さ 1.0m のシンプルなステージです。
- 屋内で企画を実施している施設が近いため、楽器等の大きな音は出せません。

【イメージ図】

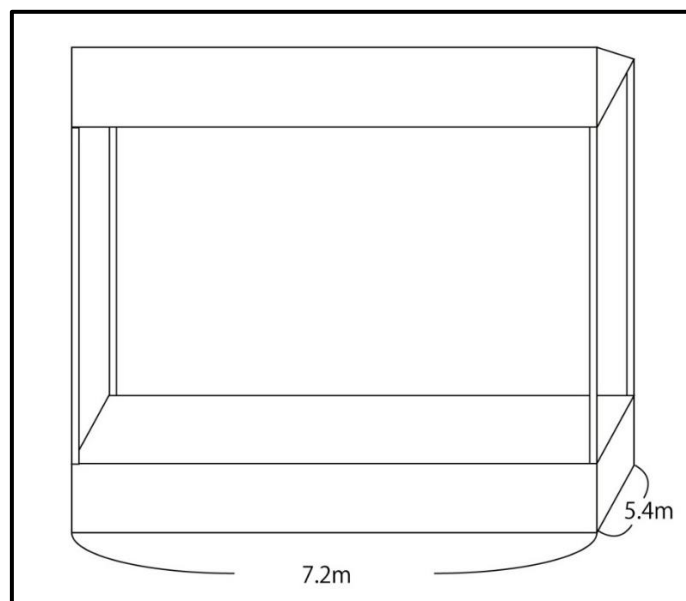

【発表時間について】

1 団体当たり、出演時間は 15 分です。(転換時間は含みません)

【応募資格】

- ① 団体代表者、企画責任者が立命館大学の学部生であること
- ② メンバーの半分以上が立命館大学の学部生であること
- ③ 発表にドラムや管楽器を使用しない団体であること

※有志団体であっても上記の規定を満たしていれば出演していただけます。

【転換時間について】

発表ごとの転換時間は 10 分とします。また、転換時にインタビューをさせていただきます。インタビュー内容につきましてはヒアリング時に決定致します。
※ヒアリングについては P.14 を参照してください。

【雨天時の対応について】

アドバンスステージには屋根があるため、雨天時も原則実施します。ただし、大雨などにより特別事業部・RBC・学園祭実行委員会・ステージ業者で実施が困難と判断した場合、ステージ企画を中断・中止致します。あらかじめご了承ください。

出演に関する禁止事項

- ① 発表の中で他人を誹謗・中傷する行為及び発言
- ② 発表内容が公序良俗に反するもの
- ③ 宗教・政治的な発表を行うこと
- ④ ステージ上の機材・備品等の破損や損害
- ⑤ その他特別事業部、学園祭実行委員会が不適切と判断した行為や発言

※機材や備品を破損した場合、特別事業部は一切の責任を負いません。

※これらの事項に違反した場合は、弁償などの処置をとらせていただきます。あらかじめご了承ください。

出演までの流れ

① 受付 詳細 P.12

日時：9月26日(木)、27日(金) 18:00～20:00

9月28日(土) 10:00～14:00

場所：セントラルアーク 3階ミーティングルーム 2,3

② 選考会 詳細 P.13

日程：9月28日(土)

選考会はあらかじめ提出していただいた映像とエントリーシートで行うため直接来ていただく必要はありません。

③ 選考会通過団体発表

日時：9月29日(日) 12:00～

※選考会通過団体の発表は電話をもってかえさせていただきます。

企画責任者や団体責任者の方は9月29日(日)の午後は電話に出られるようご準備お願いいたします。また、例年計30団体ほど連絡を致しますので、団体によっては15時あたりまでご連絡できない可能性があります。あらかじめご了承ください。

④ ヒアリング 詳細 P.14

全ステージ 1回目：10月8日(火)～11日(金)

2回目：10月15日(火)～10月18日(金)

⑤ リハーサル

11月30日(土)

全ステージ 12:00～

⑥ 本番

12月1日(日)

セントラルステージ：10:00～

ビーイングステージ：10:15～

アドバンスステージ：10:30～

受付に関して

【日時】

9月26日(木)、27日(金)：18:00～20:00、 28日(土)：10:00～14:00

【受付場所】

セントラルアーク 3階ミーティングルーム 2,3

【応募資格】

各ステージの応募資格を参照ください。

【募集团体数】

セントラルステージ：12団体 (内、Rock in BKC Festa 4団体を含む)

ビーイングステージ：15団体

アドバンスステージ：14団体

【提出物】

原本1枚、コピー2枚

エントリーシート

原本1枚、コピー1枚

誓約書(捺印がされているもの)

ヒアリング希望日程表

車輜入構申請書(必要な団体のみ)

原本のみ

出演者リスト

学生証のコピー(責任者/他大学の方/有志団体は全員分)

身分証のコピー(社会人の方)

選考会用映像の入ったDVDまたはUSBメモリ(当日の発表に近いもの)

※映像は約5分程度のものをご用意ください。

※DVD及びUSBメモリはデータの確認ができ次第、ご返却致します。

【注意事項】

- ・最終日は非常に込み合いますので受付は早めにお済ませください。
- ・上記日時に受付ができない場合は**受付開始日の前日まで**にご連絡ください。

選考会に関して

【日程】

9月28日(土)

【選考方法】

多数の応募が予想されるため、提出していただいた発表の映像とエントリーシートに書いていただいた内容をもとに、下記の審査項目で選考を行います。

【選考者】

特別事業部及び、立命館大学放送局の各ステージ担当者

【審査項目】(セントラル、ビーイング、アドバンスステージ通常発表)

発表完成度 30点

【審査項目】(セントラルステージ ROCK in BKC Festa)

発表完成度 30点

来場者を盛り上げられるかどうか 30点

(観客が発表を見て、高揚感を感じられるか)

※複数のステージに応募することは可能ですが、1つでも多くの団体が出演できるよう原則1団体1ステージのみの出演とさせていただきます。

直接選考会に参加していただく必要はありません。選考会の過程に関しては一切お答えすることができませんのであらかじめご了承下さい。

ヒアリングに関して

- ・特別事業部及び立命館大学放送局によるヒアリング(出演に向けた話し合い)を2回(場合によっては3回以上)行います。
- ・1回目のヒアリングは約1時間、2回目以降のヒアリングは約30分を予定しています。
- ・受付時に提出していただく「ヒアリング希望日程表」に基づき決定します。
- ・ヒアリングの日程は選考会結果の連絡時にご連絡します。

【日時】

全ステージ

1回目:10月8日(火)～11日(金)

18:00～22:00

2回目:10月15日(火)～18日(金)

18:00～22:00

【集合場所】

セントラルアーク4階セントラルアクトオフィス

【注意事項】

- ・ヒアリングは時間厳守でお願いします。
万が一遅れる場合は必ずP.17の問い合わせ先に連絡してください。
- ・ヒアリングは発表内容がわかる方を含めた2人以上で参加してください。
また、原則1回目と2回目は同じ方が参加するようにしてください。

個人情報保護に関する規約

(目的)

第1条 本規約は、特別事業部(以下、本事業部)が活動上所持する個人情報に関して規定するものである。

(定義)

第2条 本規約において個人情報とは、個人に関する氏名、住所、生年月日、電話番号、電子メールアドレス、学生証番号などの個人を識別できる情報をいう。

(責務)

第3条 本事業部は、個人情報保護に関してこの規約を遵守する責を負う。

(管理責任者)

第4条 本事業部における個人情報の取扱責任者として、本事業部長を管理責任者に置く。

第5条 管理責任者は、本事業部員が本規約を遵守するよう指導・監督する。

(安全管理)

第6条 本事業部は、第三者から個人情報が閲覧されることがないように、厳重に管理する。

(利用目的)

第7条 本事業部は、学園祭における企画もしくは計画の立案及び運営を行う上で必要な業務に限って個人情報を利用する。

(廃棄)

第8条 本事業部は、前条で定めた全ての業務が終了した後、早急に個人情報を廃棄する。

(第三者への提供)

第9条 本事業部は、個人情報を第三者に提供しない。

第10条 前条に関わらず、以下のいずれかに該当する場合は、本事業部は個人情報を第三者に提供することがある。

- ①提供者から承諾を得た場合。
- ②警察や裁判所などから事件捜査に関わる情報開示の依頼があった場合
- ③法令に基づく場合

提出物リスト

用意できたものにチェックを入れましょう！

提出物は全て原本(A4片面印刷)とコピー(A4片面印刷)を
そろえて持参のほど、宜しくお願いします。

※下記の部数は、原本1部とコピーを含めた合計の部数です。

- エントリーシート 3部
- 誓約書(捺印がされているもの) 2部
- ヒアリング希望日程表 2部
- 出演者リスト 1部
(1枚では足りない場合はコピーしてご記入ください)
- 学生証のコピー 1部
(責任者/他大学の方/有志団体は全員分)
- 身分証のコピー 1部(社会人の方)
- 選考会用映像 DVD または USB メモリ
(できる限り当日の発表に近いもの、5分程度)

※映像は編集による演出等を行っているものは不可

～以下の書類は必要に応じて提出してください～

- 車輛入構申請書 2部

お問い合わせ先

特別事業部 BKC 支部

場 所 セントラルアーク 4 階
セントラルアクトオフィス

電 話 077-561-3990

E-MAL info@r-circle.net

対応時間 13:00~17:00

※お問い合わせの際は、「BKC ステージに関して」と件名を
お願いいたします。