

# 2020年度 BKC ウェルカムフェスティバル

## ステージ企画 募集冊子

実施日 4月1日(水)、3日(金)、4日(土)

受付日時：3月3日(火)、4日(水) 14:00~17:00

受付場所：セントラルアーク4階 セントラルアクトオフィス

<昨年度のステージ>



発行元：中央事務局特別事業部

## 個人情報保護に関する規約

(目的)

第1条

本規約は、特別事業部(以下、事業部)が活動上所持する個人情報保護に関して規定するものである。

(定義)

第2条

本規約において個人情報とは、個人に関する氏名、住所、生年月日、電話番号、電子メールアドレス、学生証番号などの個人を識別できる情報をいう。

(責務)

第3条

事業部は、個人情報保護に関してこの規約を遵守する責を負う。

(管理責任者)

第4条

事業部における個人情報の保護に関して、事業部部長を管理責任者に置く。

第5条

管理責任者は、事業部員が本規約を遵守するよう指導・監督する。

(安全管理)

第6条

事業部は、第三者から個人情報が閲覧されることのないよう厳重に管理する。

(利用目的)

第7条

事業部は、BKC新歓期における企画もしくは計画の立案及び運営を行う上で必要な業務に限って個人情報を利用する。

(破棄)

第8条

事業部は、前条で定めた全ての業務が終了した後、早急に個人情報を破棄する。

(第三者提供)

第9条

事業部は、個人情報を第三者に提供しない。

第10条

前条に関わらず以下のいずれかに該当する場合は、事業部は個人情報を第三者に提供することがある。

- ① 提供者からの承諾を得た場合
- ② 警察や裁判所などから事件捜査に関わる情報開示の依頼があった場合
- ③ 法令に基づく場合

# 目次

○個人情報保護に関する規約	・・・・・・・・・・・・・・・・・・ P1
○目次	・・・・・・・・・・・・・・・・・・ P2
○ステージ概要	・・・・・・・・・・・・・・・・・・ P3～P4
○出演までの流れ	・・・・・・・・・・・・・・・・・・ P5
○受付について	・・・・・・・・・・・・・・・・・・ P6
○選考会について	・・・・・・・・・・・・・・・・・・ P7
○企業協賛ガイドライン	・・・・・・・・・・・・・・・・・・ P8～P10
○提出書類チェックリスト	・・・・・・・・・・・・・・・・・・ P11
○エントリーシート	・・・・・・・・・・・・・・・・・・ P12～P16
○誓約書	・・・・・・・・・・・・・・・・・・ P17
○ヒアリング希望日程表	・・・・・・・・・・・・・・・・・・ P18
○出演者リスト	・・・・・・・・・・・・・・・・・・ P19～P22
○車両入構申請書	・・・・・・・・・・・・・・・・・・ P23

2020年新歓期

ウェルカムフェスティバルステージ企画

## 《ステージ概要》

今年度のステージ企画は昨年度と同じく、セントラルサーカスにて行います。規模に関しては、BKC 祭典の際にビーイングスクエアで行われたステージと同規模です。屋外での開催のため、新入生の目に付きやすく、気軽に新入生に来てもらうことができます。また、ユニオンスクエアで昼食を食べている新入生にも気づいてもらいやすく、たくさんの新入生に見てもらえます！

皆様のステージ企画へのご参加をお待ちしています！

## 実施時間

---

4月1日(水) 12:00～13:00

4月3日(金) 12:00～13:00

4月4日(土) 12:00～13:00

## 場所

---

### セントラルサーカス

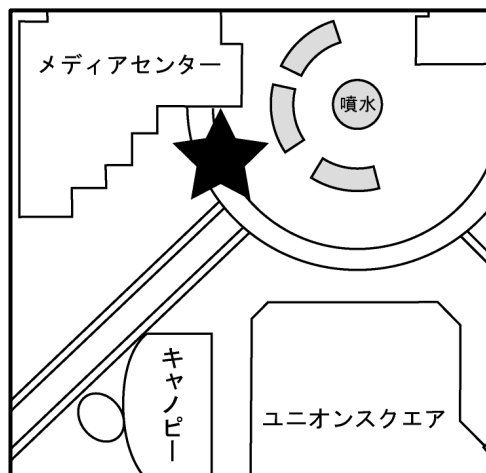

## 内容

---

持ち時間：約 12 分間

転換時間：約 8 分間

出演団体数：1 日 3 団体(計 9 団体)

## ステージ詳細

---

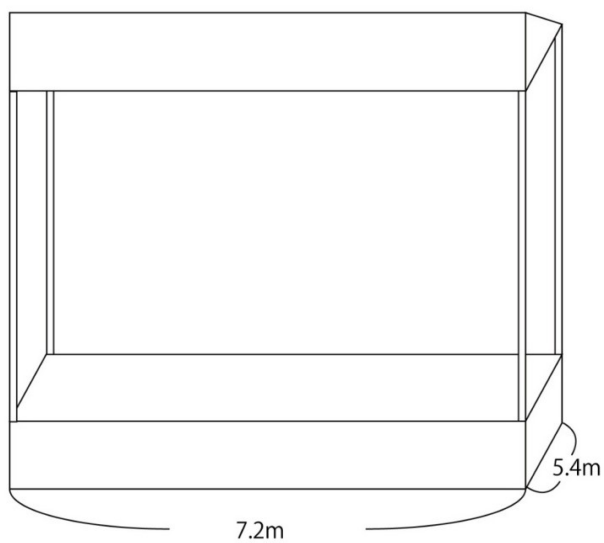

ステージ下 4m も利用可能です。

# 《出演までの流れ》

## 1. 受付

日時：3月3日(火)、4日(水)、 14:00～17:00

場所：セントラルアーク 4階 セントラルアクトオフィス

## 2. 選考会

日時：3月5日(木) 10:00～13:00

※当日にお越しいただく必要はありません。

## 3. 出演団体の結果発表

日時：3月5日(木) 13:00～16:00

※選考会で選ばれた団体のみ電話およびメールにてお伝えします。

## 4. ヒアリング

1回目：3月9日(月)、10日(火) 11:00～18:00

2回目：3月16日(月)、17日(火) 13:00～17:00

出演の決定後、ヒアリングを2回行います。1回目は1時間程度、2回目は30分程度を予定しています。

ヒアリングにて出演内容の確認をさせていただきますので、必ず出席してください。

※ヒアリングが2回行われない場合は出場の取り消し等の措置をさせていただきます場合がございます。ご了承ください。

※ヒアリング時間は厳守してください。

万が一遅れる場合、必ず裏表紙のお問い合わせ先までご連絡ください。

※ヒアリングは発表内容を理解している方を含め必ず**2人以上**で参加してください。

また、出来る限り**2回とも同一の方**が参加してください。

## 5. リハーサル

日時：3月31日(火)17:30～・4月2日(木) 11:00～

## 6. 本番

日時：4月1日(水) 12:00～13:00

4月3日(金) 12:00～13:00

4月4日(土) 12:00～13:00

# 《受付について》

## ○日時

3月3日(火)、4日(水) 14:00~17:00

## ○場所

セントラルアーク4階 セントラルアクトオフィス

## ○提出物

エントリーシート	原本1部 コピー4部
ヒアリング希望日程表	原本1部 コピー1部
捺印した誓約書	原本1部 コピー1部
出演者リスト	原本1部
出演者全員分の学生証のコピー	原本1部
演技映像の入ったDVDまたはUSBメモリ	必要数
車輜入構申請書(必要な団体のみ)	原本1部 コピー1部

※DVD及びUSBメモリはデータを確認でき次第、ご返却致します。

## ※注意事項※

- ・ 学友会所属団体のみ受付を行います。(有志団体は出演できません)
- ・ 提出する映像は、映像と音声の別撮り、映像の編集、当日の発表と違いがありすぎるもの、2017年以前に撮影したものは禁止とします。
- ・ 出演メンバーの過半数が立命館大学生(院生は除く)であることとします。
- ・ 上記の期間に受付できない場合は必ず受付期間前(3月2日18:00まで)に特別事業部まで連絡してください。  
事前連絡なく上記の期間を過ぎた場合、受付は行いません。ご了承ください。
- ・ 書類に不備がある場合、受付を行わない場合がありますのでご注意ください。
- ・ 立命館大学放送局からアンプなどのレンタルが可能です。

不明な点があれば、お気軽にご相談ください。

## 《選考会について》

### ○日時

3月5日(木) 10:00～13:00

### ○選考会の流れ

選考会は映像資料による審査を行います。

よって、当日団体にお越しいただく必要はありません。

### ○審査員

特別事業部・立命館大学放送局

### ○結果発表

3月5日(木)13:00 から 16:00 までの間に選考会で選ばれた団体のみに、特別事業部から電話をお掛けします。その際、ヒアリングについてのお知らせをします。

企画責任者は電話に出ることができるようご協力をお願いします。



# 《企業協賛ガイドライン》

## ○はじめに

企業協賛とは、学生の課外自主活動、及び課外自主活動団体(以下、団体)に対し、学外の団体・企業から協力を仰ぐことと定義する。企業協賛を活用することで、経済面、技術面や情宣面などにおいて団体活動の高度化や活性化が期待できる。具体例としてビラやパンフレットでの広告掲載や掲載に伴うスポンサー料の獲得、また協賛品の獲得などが挙げられる。

しかし、課外自主活動とは、そもそも学生が主体となって行う活動であり、企業が商業活動を行う場であってはならない。なぜなら、協賛を通じて企業がスポンサーの立場から介入し、商業活動を行うことで、課外自主活動の妨げとなることが危惧されるからである。

また、新歓期は大学生生活に慣れていない新入生に対し、勧誘が多く行われ、それに伴って大量の情報が提供される。その中に紛れて、企業による営利的な活動が行われることで新入生の混乱や不利益につながるものが危惧される。

以上のことから、企業協賛ガイドラインを策定し、企業協賛について規定し、企業の介入を中央事務局特別事業部(以下、特別事業部)での許可制にすることで、学生の課外自主活動の主体性を保障すると共に新入生を混乱、不利益から保護することとする。

新歓期において、企業協賛の大半を占めるのは団体企画に付随する企画情宣媒体と、団体の部員勧誘の情宣媒体である。そこで、特別事業部では新歓期における主な規制対象を、団体企画と勧誘活動における情宣媒体とし、これを重点的に規制するものとする。

※ここで述べる企業とは営利法人、非営利法人などすべての外部団体を指す。ただし、立命館大学に所属する有志団体若しくは立命館大学の学部生で構成された有志団体は除く。

※特別事業部によって宗教的思想・政治的主義の強要が目的であると判断された企業に関しては不適切であるため協賛を認めないこととする。

## ○規定事項

### 【団体が企業から受けることができる協賛】

- ・企画でパンフレットやビラなどを作成する際の広告の掲載料ないし作成料。
- ・企画で景品などに使う物品の提供。
- ・企画で使用する物品の無償での借用、あるいは提供。
- ・企画運営のための資金の提供。

※ただし上記の協賛によって企画における学生の自主性を損なう、もしくは企画が学生活動の域を大きく超える規模に達する原因になると特別事業部が判断した場合は認めないこととする。

### 【企業が協賛の対価として行えること】

- ・企業名等の公表  
ポスター、ビラ、パンフレット、HP、SNS などにおける企業名等の掲載。
- ・企画内での紹介  
ただし、企業の紹介は団体に所属する学生のみができることとする。

- ・企画内で使用・配布する商品の展示
- ・企画の情宣や団体の勧誘がメインになっているビラやフライヤーへの広告掲載。
- ・賞品としての企業商品のサンプルの配布

#### 【企業が協賛の対価として行えないこと】

- ・営利目的の商業行為。
- ・企業の方が企画に出演し、企業の宣伝等を行うこと。
- ・企業ブースの展開。  
企業のためにキャンパス構内の一定場所を提供すること。
- ・アンケートの実施。  
ただし、特別事業部が許可し、企業協賛の効果をはかるものかつ対象を企画参加者のみとする場合は例外として認める。
- ・求人広告又は求人行為。  
特定の職種に限らず、すべての職種に対し適用する。
- ・不動産広告。  
ただし企業名のみ的情宣は可能とする。
- ・企業の衣装（制服など）を学生に着てもらふこと。  
ただし、企業の衣装でない衣装の借用は可能とする。
- ・その他、特別事業部が不適切だと判断したもの。

#### 【その他】

- ・配布物やメディア媒体に関しては、特別事業部の許可を得たものに限る。  
ただし、必ず公表以前に及び配布物やメディア媒体の見本を特別事業部に提出、報告すること。
- ・事前に行う配布物やメディア媒体等の許可申請の際に、広告量が後述の許可範囲以下であっても、営利色が強いと特別事業部が判断した場合は、注意・警告を行うことがある。
- ・企業関係者は原則入構禁止とする。しかし、特別事業部の許可を得たうえ、学生オフィスに申請された団体に限り、企業関係者による入構を認める。
- ・企業が作成したビラ等の配布などは禁止する。ただし、ビラの内容が団体自身で考えたものであれば、印刷業者への発注は認める。
- ・配布物については必ず入稿前もしくは印刷前に特別事業部に報告すること。

#### 具体的許可範囲

団体の自主性の保障のため、掲載する企業に関する広告の割合は以下のように定める。

- ポスター(貼りビラを含む)・・・1/2 未満
- 片面ビラ・・・1/2 未満
- 両面ビラ・・・全体の 1/2 未満

片面全面掲載は不可

- パンフレット・・・全体の 1/2 未満

加えて表紙自体の 1/2 未満でなければならない。

- ポケットティッシュ・・・全体の 1/2 未満

印刷などデザインを施した部分を全体とする。ビラ等を入れる場合もポケットティッシュの規定通りとする。

- 映像・音声などのメディア媒体における企業協賛において以下の範囲を決める。

- ・映像・・・静止画の場合は全面積の 1/4 以下とする。

動画の場合は放映時間が 30 秒以下の場合には全体の 1/5 秒以下とし、30 秒より長い場合は特別事業部でその妥当性を判断する。また、動画中に静止画が表示される場合は、静止画の面積は、画面の全面積の 1/4 以下とし、静止画表示中を含めた放映時間が 30 秒以下の場合には全体の 1/5 秒以下とする。また、30 秒より長い場合は特別事業部でその妥当性を判断する。

- ・音声・・・放送時間が 40 秒以下の場合には全体の 1/5 秒以下とし、40 秒より長い場合は特別事業部でその妥当性を判断する。

※映像・音声に関しては、事前に見本を持参のもと特別事業部に相談してもらう。

<具体的範囲設定理由>

紙面媒体：団体の情宣スペースの確保及び、規制ライン自体がわかりやすいため、基本的に 1/2 未満と設定する。

映像・音声：団体の情宣を適切に行う範囲の確保のため。また紙面媒体よりも影響力が強いと考えられるため、紙面媒体よりも強固な規制を行う。

※上記以外の情宣物・企画などでの使用物などの場合は全体の 1/4 以下とする。

#### ○規定違反に対する措置(罰則)

規定の違反を発見し次第（申請されたものと異なったものを配布している場合も含む）、ビラの配布の中止や企画の中止などの措置をとることがある。加えて、違反した原因やその経緯などについて事情を聞き、注意を行う。なお、継続もしくは反復して違反行為を行った場合は新歓実行委員会で、新歓期の活動の制限などの厳しい措置をとる場合がある。

事前の申請のない企業協賛に関しては見つけ次第注意、説明し、配布等を中止させる。

#### ○注意事項

- ・企業協賛を行う場合は必ず特別事業部に『企業協賛誓約書』の提出、及び WEB 上または紙媒体で企業協賛の申請をして許可を受けることとする。
- ・企業協賛を行うことができる団体は、責任などの関係上、学友会所属団体のみとする。またその他の団体(有志)に関しては中央事務局が承認した団体のみ企業協賛を認める。ただし、半数が立命館大学学部生で構成された有志団体とする。
- ・立命館大学学部生が主体となって企業活動を行っているベンチャー企業についても、他の企業と同じ規定が適用されるので、協賛を受ける場合は必ず上記の申請の手順を遵守することとする。
- ・各団体で企業協賛について判断の付きにくいものについては新歓実行委員会また特別事業部が判断する。

## 《提出書類チェックリスト》

受付の前にチェックリストを用いて、提出物がきちんと用意できているか確認しましょう！

※印刷物はすべて A4 片面印刷に統一してください。

提出物	部数	チェック欄
エントリーシート	原本 1 部 コピー 4 部	
ヒアリング希望日程表	原本 1 部 コピー 1 部	
捺印した誓約書	原本 1 部 コピー 1 部	
出演者リスト	原本 1 部	
出演者全員分の学生証のコピー	原本 1 部	
演技映像の入った DVD または USB メモリ	必要数	
車輻入構申請書(必要な団体のみ)	原本 1 部 コピー 1 部	

※DVD 及び USB メモリはデータを確認でき次第、ご返却致します。

**※コピーが必要なものは、確認をお願いします！！  
部数が足りない場合、受付することができません。**

受付番号
------

ステージ企画

エントリーシート

団体名 \_\_\_\_\_ 出演人数 \_\_\_\_\_ 人

※団体名は正式名称でお願いします。

	団体代表者	企画責任者
フリガナ		
名前		
学生証番号		
学部・回生		
携帯電話番号	(      )	(      )
携帯メールアドレス		
学内メールアドレス	@ed.ritsumei.ac.jp	@ed.ritsumei.ac.jp

※企画責任者は必ず電話に出られるようにしてください。

《発表内容》

曲名	曲の説明	いずれかに○	時間(分)
♪	♪	コピー・オリジナル	
♪	♪	コピー・オリジナル	
♪	♪	コピー・オリジナル	
発表希望時間	分		
ステージ下を利用するかしないか (該当する方に○をつけてください)		する・しない 前何 m を使用しますか?(      m)	

♪の部分は音楽を使用する団体のみ書いてください。

※発表時間は最大 12 分です。(転換時間を除く)

※ステージ下を利用する場合、ステージから最大 4m です。

誓約書に署名・捺印をしてください。

エントリーシートはコピーをとって原本含め“片面5部”を受付時に持参してください。

エントリーシート-2  
(原本×1 コピー×4)

《ステージ配置》

当日のステージでのマイクとパートなど使用機材の配置を記入してください。

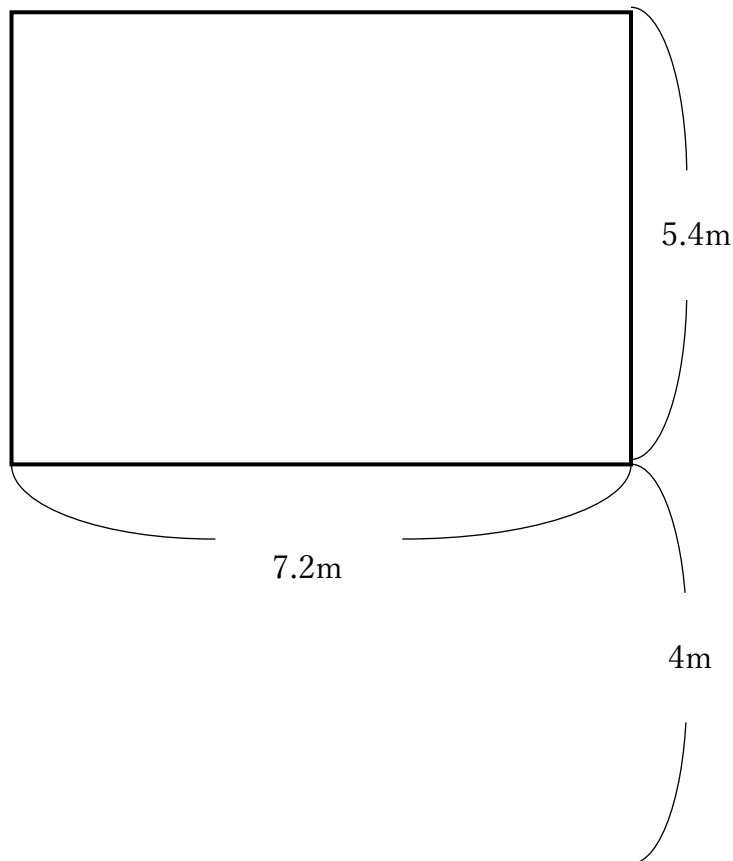

《団体紹介》

転換時間中や企画宣伝情報の中に広報として載せる、パフォーマンスの情報や魅力を伝えるコメントを募集します。30字以内で簡潔にお願いします。

新歓期の広報を行う上で必要になってきますので、必ず記入してください。

誓約書に署名・捺印をしてください。

エントリーシートはコピーをとって原本含め“片面5部”を受付時に持参してください。

エントリーシート-3  
(原本×1 コピー×4)

《詳しい発表内容》

- ・ 入場時や曲中に BGM や効果音といった音源使用の有無  
(使用する場合は曲数を記入してください)

有 ・ 無 ( )曲

- ・ 発表内容の流れ

- ・ 当日、発表がどうしても行えない時間帯がある場合、その時間帯と理由を併せてご記入ください。  
※理由が記入されていない場合、受付をすることができませんので、ご了承ください

誓約書に署名・捺印をしてください。

エントリーシートはコピーをとって原本含め“片面5部”を受付時に持参してください。

受付番号
------

《使用備品》

--

※車両入構の必要がある場合は車両入構申請書の提出が別途必要です。

《使用機材》

使用機材	W数	個数
(例)ACアダプター	100	1

誓約書に署名・捺印をしてください。

エントリーシートはコピーをとって原本含め“片面5部”を受付時に持参してください。



受付番号
------

以下の表は立命館大学放送局(で準備できる備品です。

使用する備品のチェック欄に○をつけてください。

使用機材名	チェック欄	個数
ギターアンプ		
ベースアンプ		
ドラムセット		
マイク		

《個人情報》

P.1の「個人情報保護に関する規約」に同意し、個人情報を記入していただけるのであれば

「同意する」にチェックしてください。

同意する・同意しない



誓約書に署名・捺印をしてください。

エントリーシートはコピーをとって原本含め“片面5部”を受付時に持参してください。

# 誓約書

立命館大学新歓実行委員会

新歓実行委員長 北村 菜々 殿

団 体 名	_____
団体代表者名	_____ 印
学生証番号	_____
現 住 所	_____
	_____
連絡先(携帯)	_____

私たちは 2020 年度 BKC 新歓期で企画に参加するにあたり、下記の事項を厳守して誠実に参加することを誓います。下記の事項に反した場合は、いかなる処罰を受けても異論はありません。

## 記

1. ステージでの発表内容は、差別的、宗教的、反社会的、政治的な内容を含まないこと
2. 発表中に不可抗力以外の理由で発生した事故に関しての責任は発表者が負うこと
3. BKC 新歓期募集冊子に記載してある注意事項及び禁止事項は厳守すること
4. 発表に使用したものの破損・紛失に関して異議申し立てをしないこと
5. その他、新歓実行委員会・大学関係者の指示に従うこと

以上

## ヒアリング希望日程表

ステージでの発表に向けた打ち合わせとして担当者とのヒアリングを実施します。

ヒアリングには企画責任者を含めた、発表内容が分かる方 2名以上で参加してください。

また、出来る限り 2回とも同じ方が参加してください。

下表にどうしても出席することができない時間帯のみに×印を記入してください。

団体名

---

### 第1回ヒアリング 日程表↓

	11:00~ 12:00	12:00~ 13:00	13:00~ 14:00	14:00~ 15:00	15:00~ 16:00	16:00~ 17:00	17:00~ 18:00
3月9日(月)							
3月10日(火)							

### 第2回ヒアリング 日程表↓

	13:00~ 13:30	13:30~ 14:00	14:00~ 14:30	14:30~ 15:00	15:00~ 15:30	15:30~ 16:00	16:00~ 16:30	16:30~ 17:00
3月16日(月)								
3月17日(火)								

※都合がつかない場合は別途対応致します。





受付番号

## 出演者リストつづき

受付印

※ステージに出演される方は全員記入してください。

団体名 人数 名

氏名	回生	学部	学生証番号



(原本×1 コピー×1)

## 車輛入構申請書

必ず全項目に記入をお願いします。不備があると車輛入構許可証が発行できません。

団体名					
団体代表者	氏名	学生証番号			
	連絡先				
企画責任者	氏名	学生証番号			
	連絡先				
運転手	氏名	学生証番号			
	連絡先				
入構希望日時	( 日) 時 分 ~ 時 分				
	( 日) 時 分 ~ 時 分				
	( 日) 時 分 ~ 時 分				
	( 日) 時 分 ~ 時 分				
入構理由					
車のナンバー	例：滋賀 1 1 1 あ 1 1 ・ 1 1				
車種名・車名	<input type="checkbox"/> 自家用車 <input type="checkbox"/> レンタカー <input type="checkbox"/> トラック( t)				
	(例：ハイエース)				
車の色					
業者名(依頼する場合)					

※車輛入構は原則 1 団体につき 1 台までです。

※入構の際には警備員の指示に従ってください。

受付印



——お問い合わせ先——

場 所：セントラルアーク 4 階

セントラルアークオフィス内

特別事業部カウンター

電 話：077-561-3990

メー ル：info@r-circle.net